



M-TANK

motorisé

art. AP3460.00.01 Small

art. AP3460.00.02 Big

Caractéristiques:

- 1 - tout en un. Moteur, buse bitube et électronique
- 2 - avec grille porte-sac
- 3 - avec capteur de niveau minimum de combustible
- 4 - compact et rapide à installer
- 5 - totalement automatique



Pour compléter l'installation

Éléments prévus pour le fonctionnement de l'installation, au choix parmi ceux disponibles dans ce catalogue.

1



Dosaggio
Dosage

2



Tubo antistatico
Tuyau antistatique

M-Tank est le seul SILO au monde doté de tous les éléments nécessaires pour charger automatiquement le combustible.

Installation ultra rapide: une fois placé, il suffit de raccorder le tuyau flexible antistatique, art. AP6000.50.05, au doseur distributeur choisi entre Regular, art. AP3400.10.01, ou Slim, art. AP3400.10.10.

Coque ultra compacte pour s'adapter à n'importe quel espace disponible. En vente en deux mesures: Small, pour entreposer jusqu'à 199 l de combustible (extensible grâce au module AP.3460.00.40), et Big, capable de stocker jusqu'à 300 l. Le moteur, la buse d'extraction bitube pour le chargement du combustible, la grille porte-sac, le couvercle de fermeture et le capteur de niveau minimum de combustible sont déjà montés dans M-Tank.

Il peut s'installer à une distance maximale de 5 m de la chaudière et avec un dénivellement maximum de 3 m.

Modèle M-Tank		AP3460.00.01	AP3460.00.02
		M-Tank Small	M-Tank Big
Poids	Kg	32	40
Mesure A	mm	580	650
Mesure B	mm	1040	1320
Mesure C	mm	303	303
Mesure D	mm	180	180
Mesure E	mm	105	130
Mesure F	mm	380	450
Mesure G	mm	45	45
Mesure H	mm	120	120
Mesure I	mm	150	187
Volume net	l	199	330
Capacité max	kg	Net volume x 0,8	

Modèles M-Tank Small AP3460.00.01 et M-Tank Big AP3460.00.02		
Tubes	Ø mm	50
Alimentation	230 Vac - 50/60 Hz	
Puissance du moteur	W	1350
Absorption	A	5,8
Disjoncteur thermique	A	8
Indice de protection moteur	IP	20
Indice de protection du tableau	IP	40
Débit d'air max	m³/h	270
Bruit	dB(A)	<70

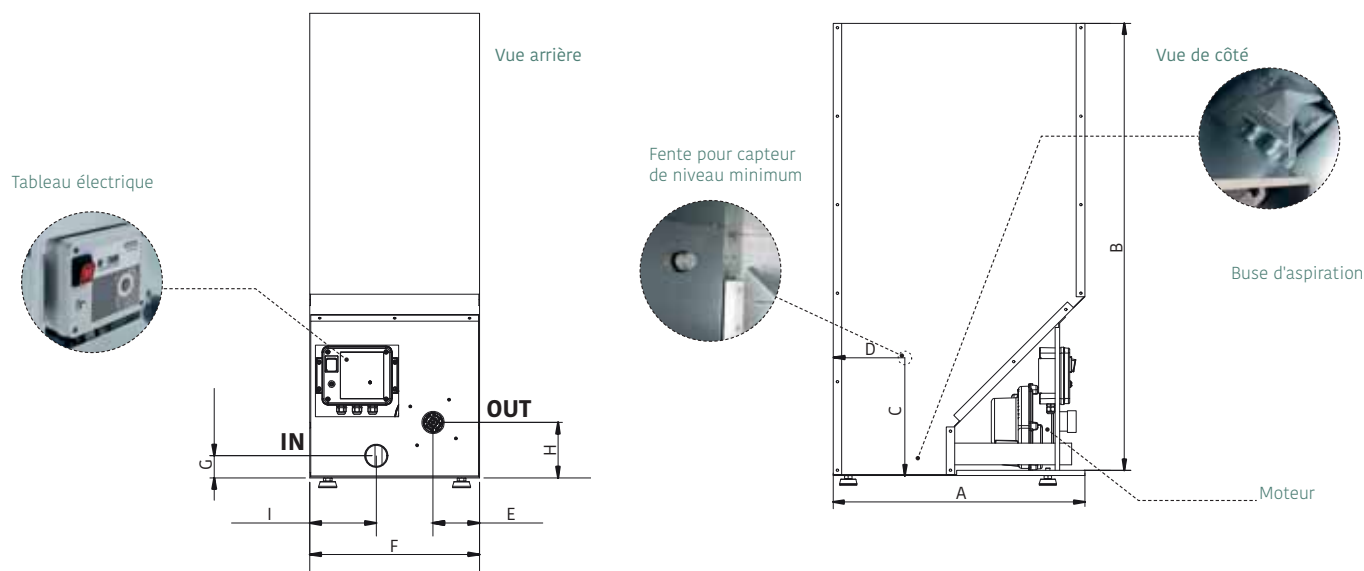

Module d'élévation



Art. **AP3460.00.40** - Module d'élévation pour augmenter la capacité de 92 l. Uniquement pour M-Tank Small art. AP 3460.00.01

Hauteur	420 mm
Profondeur	580 mm
Longueur	380 mm
Poids	9 Kg
Volume net	92 l
Capacité max	Net vol. x 0,8